

ASR-90スキップバックレコーダ

スキップバックを利用した新しい使い方をご提案

■基本機能

- CH1/CH2の2系統の収録と、収録済みCLIP 1系統の再生が同時に行えます。
- 収録CLIPは各系統最大10 CLIPです。収録時間は各系統最大60分です。
- CLIPはPCを使用して外部保存（ダウンロード）が可能です。
- スキップバック時間は、10/20/30/40秒を選択できます。
- 収録操作/制御を受けてからの収録時間は、60/120/180/240/300秒から選択できます。
- 収録中、新たに収録操作/制御を受けた場合は、収録時間を延長します。
- 記録媒体のSSDには圧縮した映像データが収録されます。ミラーリング対応が可能。
- エンベデッド音声（音声ch1～4のみ）。（CLIPファイルは音声ch1～2のみ）
- 内部時計の補正は、NTP、秒パルス、またはシリアルBCD時刻信号を使用。うるう秒対応。
- 高さ1Uの19インチラックサイズ。
- 電源は二重化されており、運用中でも保守・交換が可能です。



①遠隔機器のファイルのダウンロード

■特長

- ネットワーク経由で選択した本体のCLIPを制御端末にダウンロードできます。
- CLIPファイルフォーマットはXAVC class100。
- ダウンロードファイルはすぐさまノンリニア編集器で編集できます。
- 本体設置場所が無人でも、CLIP素材がいつでもダウンロード可能です。
- 情報カメラなど多い場合に有効です。

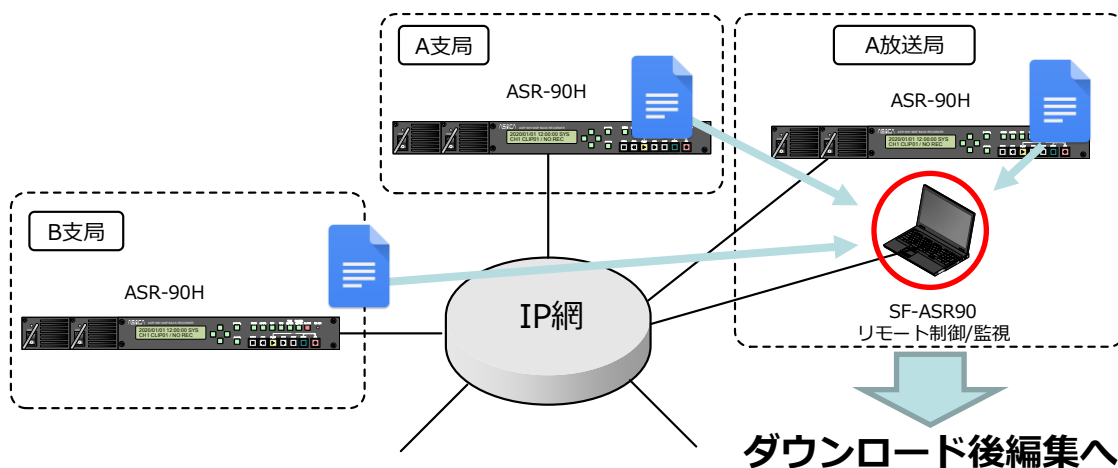

②IPライブ配信時のCM直前映像のループ再生

■ 特長

- CM入り直前のCLIPを収録して、ループ再生を行います。
- IP配信時のCMフタかぶせ期間のフィラー映像などに使用することで、視聴者のサイトの離脱率を低減させる効果が見込めます。
- フタ画像を動画CLIPとすることで、配信時のフリーズ監視にも有効です。



スキップバック時間
+STOPまでの映像
をループ再生

CM中切替

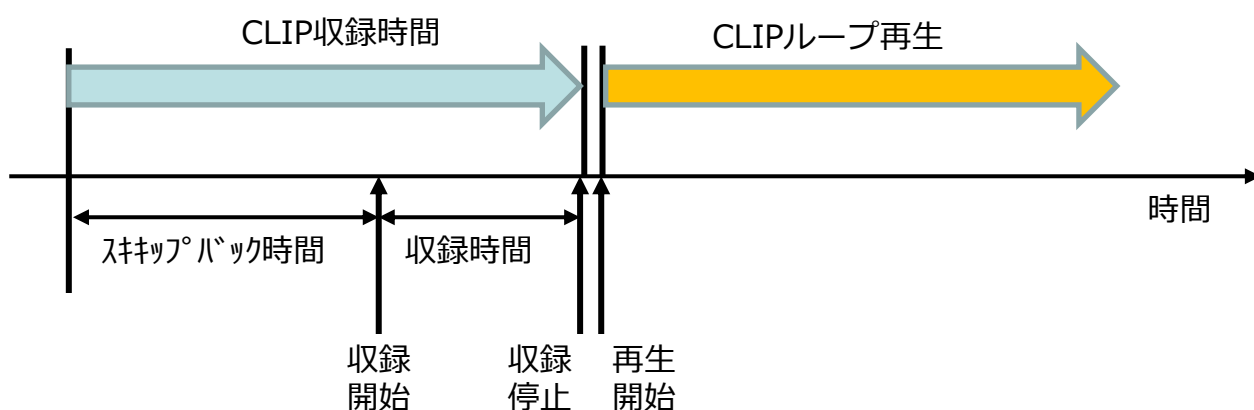
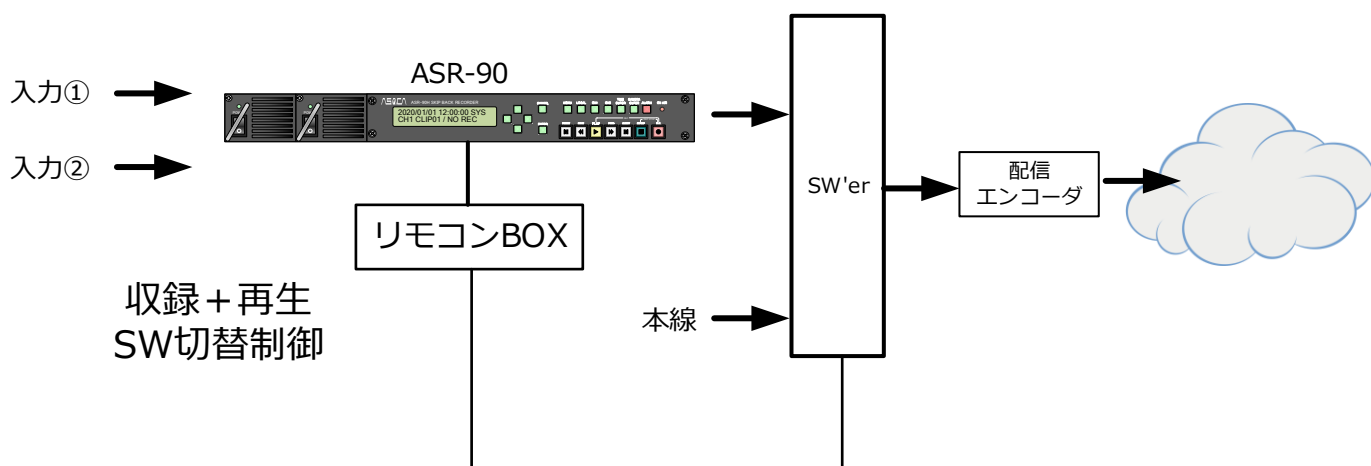

■ 価格は営業にお問い合わせください

株式会社 **アサカ**

<http://www.asaca.co.jp>

E-mail : sales@asaca.co.jp

本社・東京営業所 〒105-0004 東京都港区新橋4-6-8芝産業ビル
所沢事業所 〒359-0032 埼玉県所沢若松848

Tel: 03-5405-6055 Fax: 03-5405-3955
Tel: 04-2009-1091 Fax: 04-2009-1099